

Flächenprofilierungen

Auf den folgenden neun Seiten finden Sie Zeichnungsblätter, die Ihnen bei der Bestellung oder Anfrage von Möbeltüren mit Flächenprofilierungen helfen soll.

Möbeltüren aus MDF-Platten lassen sich auf unserem modernen CNC-Bearbeitungszentrum mit dekorativen Profilmuten versehen.

Auf den folgenden 9 Seiten finden Sie Beispiele für Profilierungen und die möglichen Anordnungen bzw. Aufteilungen auf den Türen.

Drucken Sie sich einfach die Seite oder Seiten aus, die für Sie interessant sind.

Geben Sie in dem Feld oberhalb der Zeichnung an, welche Mengen und Maße Sie bestellen oder anfragen wollen.

Dann aufs Fax gelegt und ab zu uns geschickt.

Die Antwort kommt umgehend - versprochen!

Anlage: 9 Zeichnungsblätter

Möbeltüren mit Flächenprofilierung

Ein Feld

Nutbreite 21mm (Standard)

Firma / Name :

Auftrags-Nr. :
(Auftrags-Nr. ist intern)



Berrenberg
CNC - Schreinerei

Menge	Länge	Breite	Stärke



_SYS\TFProfil\tf_1.PGM

Werkzeug = 170

Feldanzahl = 1

Tuer_nute = 0

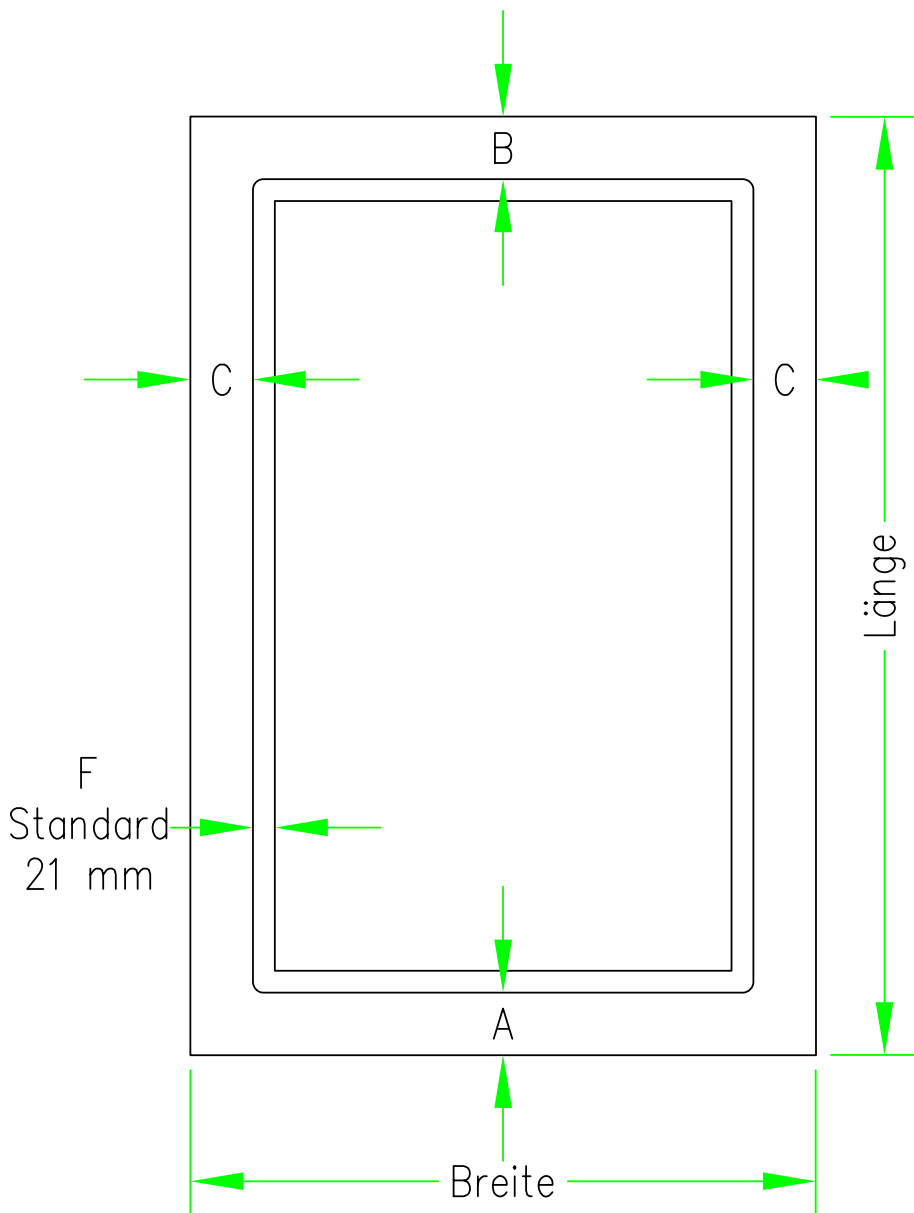

A	
B	
C	
D	0
E	0
F	
G	0

Möbeltüren mit Flächenprofilierung
 Zwei Felder
 Nutbreite 21mm (Standard)

Firma / Name :
 Auftrags-Nr. :
(Auftrags-Nr. ist intern)



Berrenberg
 CNC - Schreinerei

Menge	Länge	Breite	Stärke



_SYS\TFProfil\tf_1.PGM
 Werkzeug = 170

Feldanzahl = 2
 Tuer_nute = 0

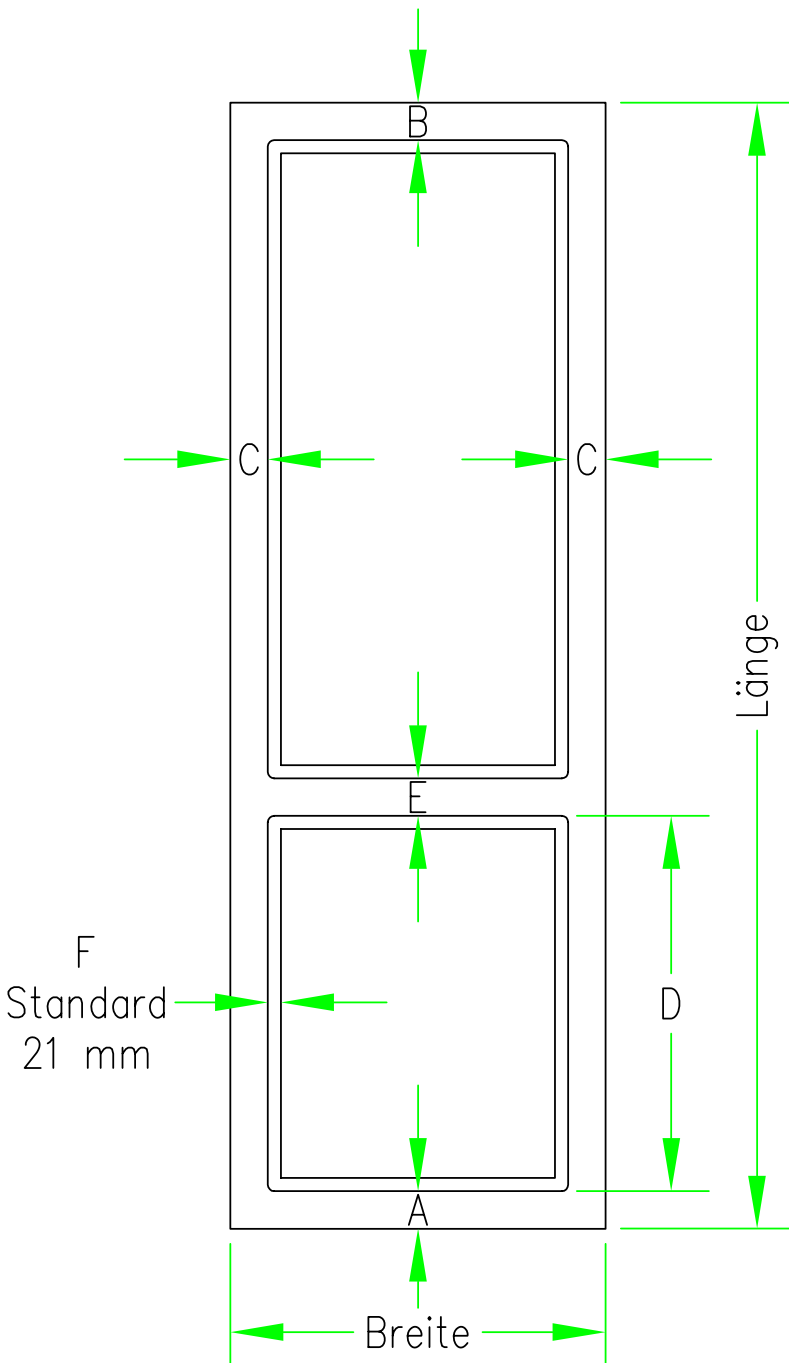

A	
B	
C	
D	
E	
F	
G	0

Möbeltüren mit Flächenprofilierung
 Zwei Felder
 Nutbreite 21mm (Standard)

Firma / Name :
 Auftrags-Nr. :
(Auftrags-Nr. ist intern)



Berrenberg
 CNC - Schreinerei

Menge	Länge	Breite	Stärke



_SYS\TFProfil\tf_2.PGM
 Werkzeug = 170

Feldanzahl = 2
 Tuer_nute = 0

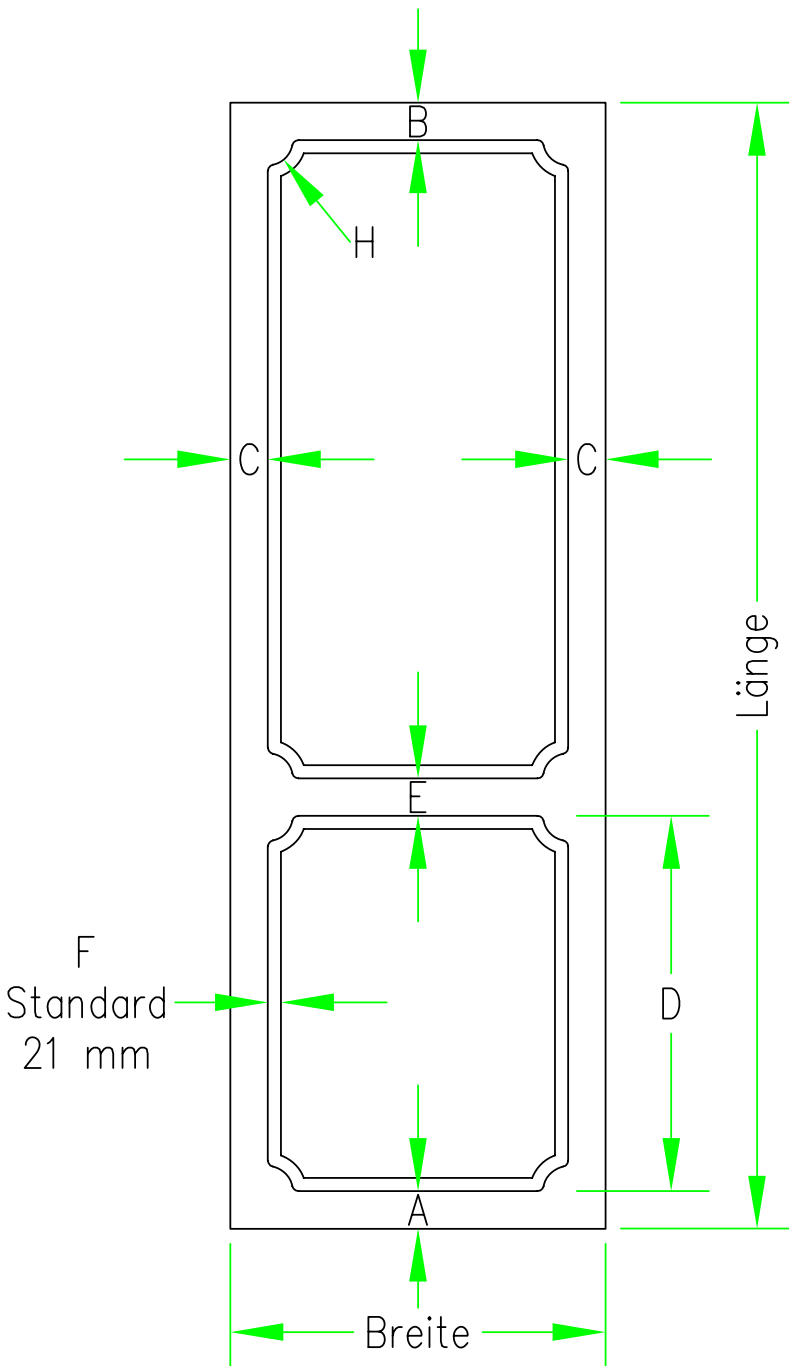

A	
B	
C	
D	
E	
F	
G	0
H	

Möbeltüren mit Flächenprofilierung
 Zwei Felder und angedeutete Türfuge
 Nutbreite 21mm (Standard)

Firma / Name :
 Auftrags-Nr. :
(Auftrags-Nr. ist intern)



Berrenberg
 CNC - Schreinerei

Menge	Länge	Breite	Stärke



_SYS\TFProfil\tf_2.PGM
 Werkzeug = 170

Feldanzahl = 2
 Tuer_nute = 1

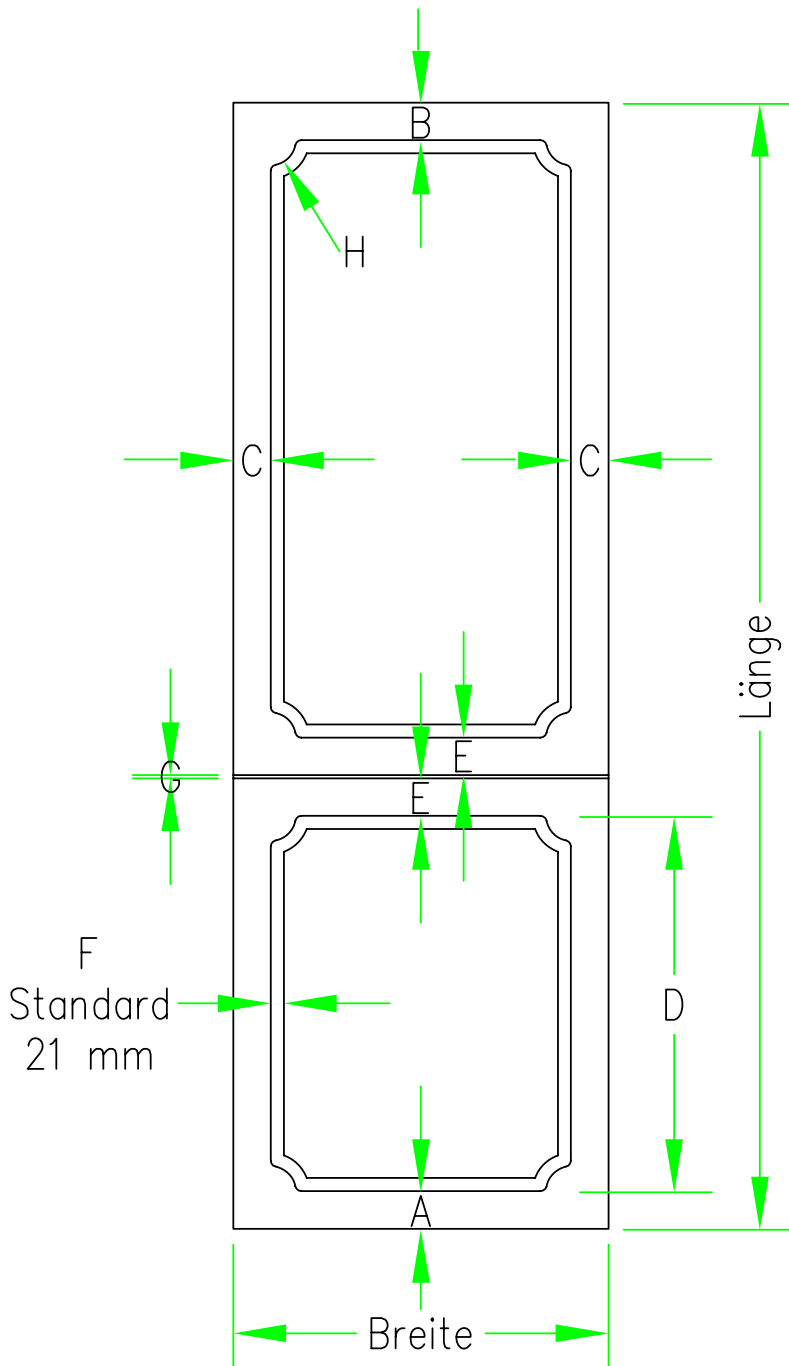

A	
B	
C	
D	
E	
F	
G	
H	

Möbeltüren mit Flächenprofilierung

Ein Feld

Nutbreite 21mm (Standard)

Firma / Name :

Auftrags-Nr. :

(Auftrags-Nr. ist intern)



Berrenberg
CNC - Schreinerei

Menge	Länge	Breite	Stärke



_SYS\TFProfil\tf_3.PGM
Werkzeug = 170

Feldanzahl = 1
Tuer_nute = 0

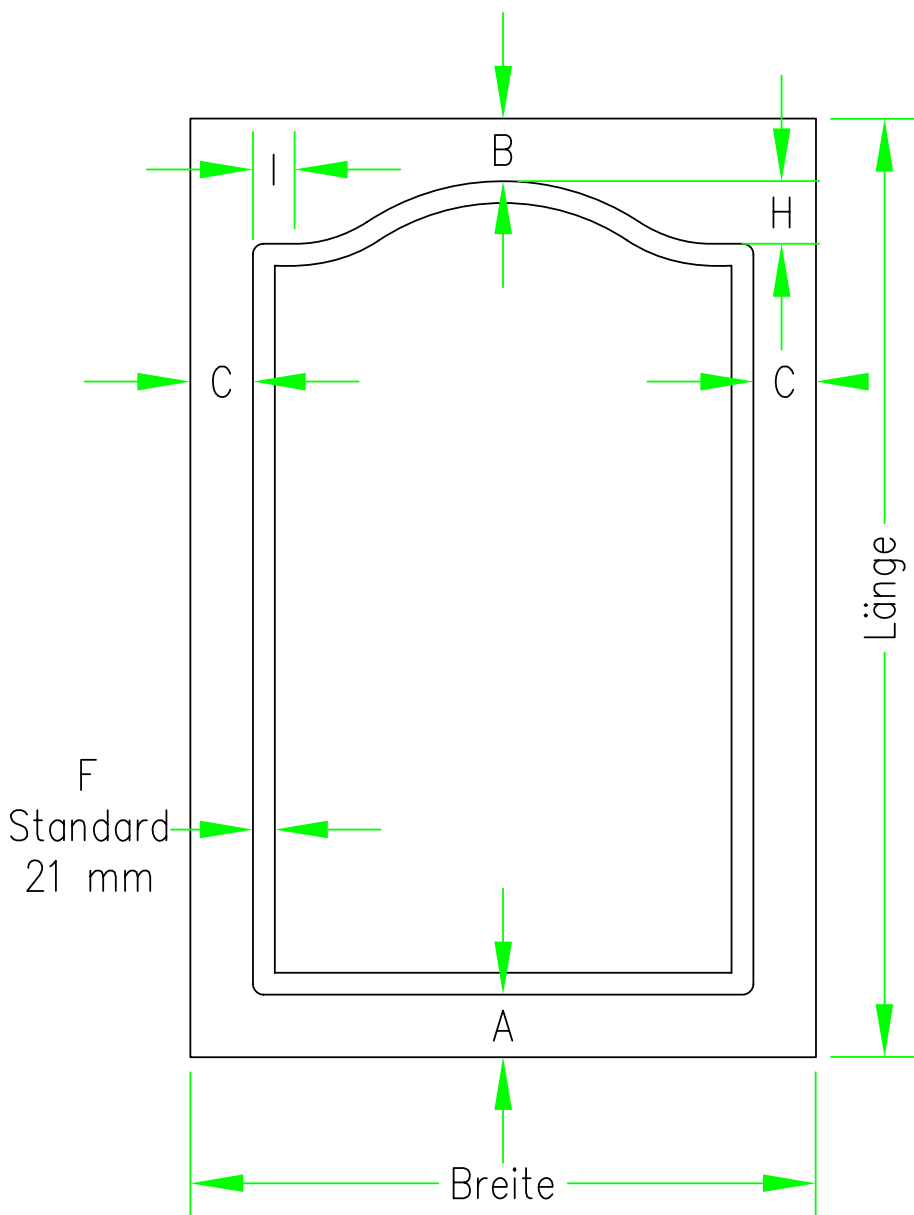

A	
B	
C	
D	0
E	0
F	
G	0
H	
I	
J	0.6

Möbeltüren mit Flächenprofilierung
 Zwei Felder
 Nutbreite 21mm (Standard)

Firma / Name :
 Auftrags-Nr. :
(Auftrags-Nr. ist intern)



Berrenberg
 CNC - Schreinerei

Menge	Länge	Breite	Stärke

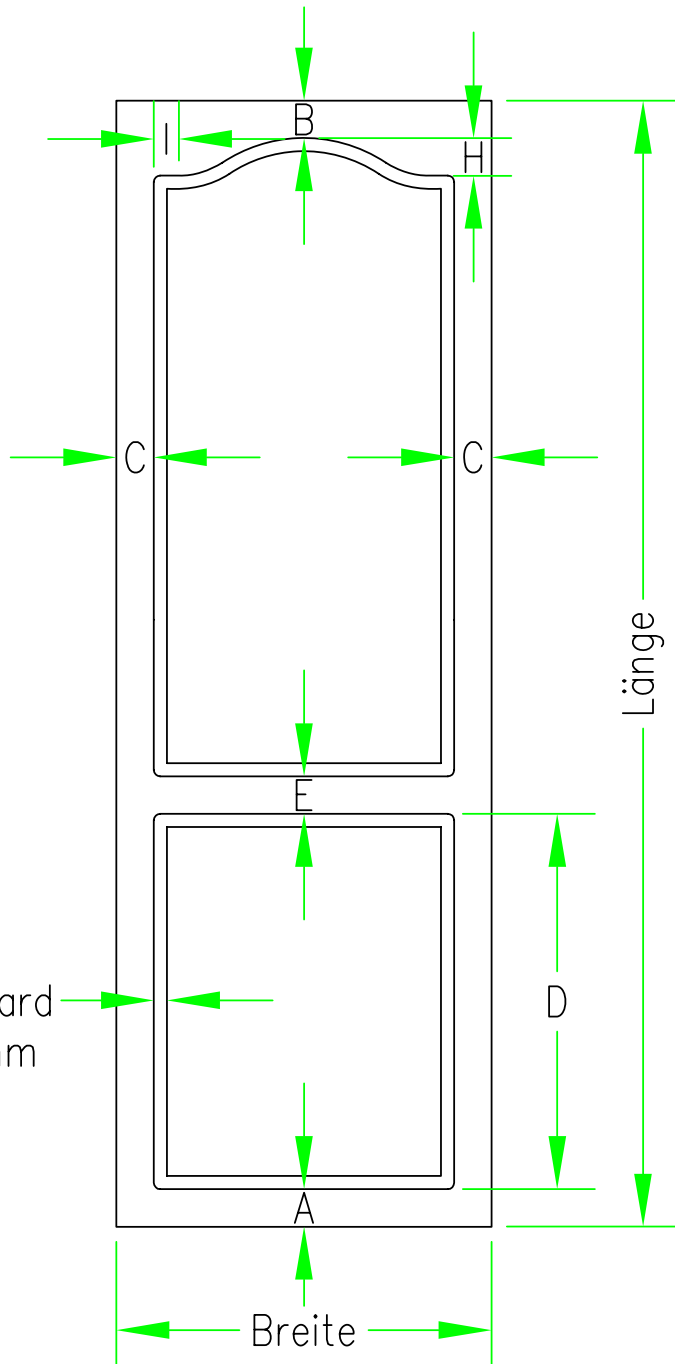

_SYS\TFProfil\tf_3.PGM
 Werkzeug = 170

Feldanzahl = 2
 Tuer_nute = 0

A	
B	
C	
D	
E	
F	
G	0
H	
I	
J	0.6

F
 Standard
 21 mm

Möbeltüren mit Flächenprofilierung
 Zwei Felder und angedeutete Türfuge
 Nutbreite 21mm (Standard)

Firma / Name :
 Auftrags-Nr. :
(Auftrags-Nr. ist intern)



Berrenberg
 CNC - Schreinerei

Menge	Länge	Breite	Stärke



_SYS\TFProfil\tf_3.PGM
 Werkzeug = 170

Feldanzahl = 2
 Tuer_nute = 1

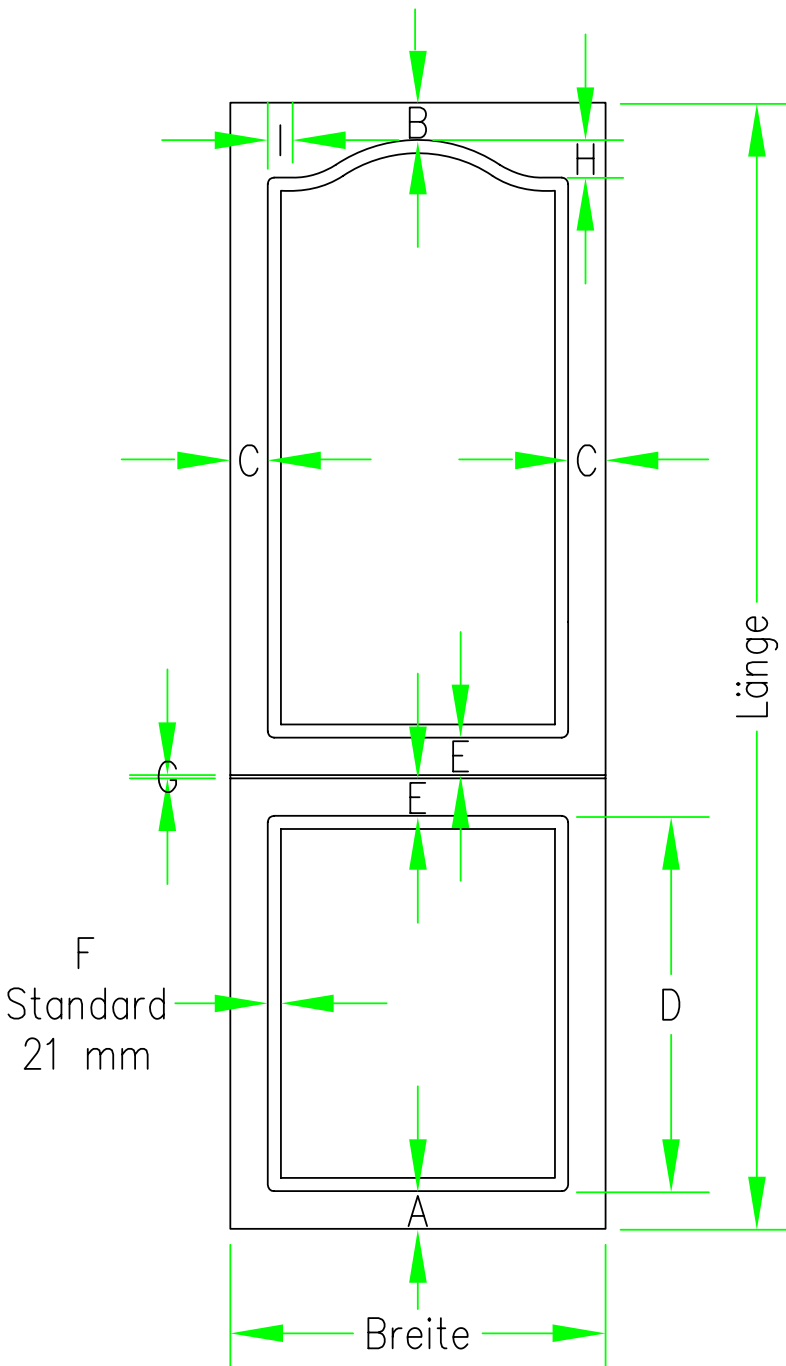

A	
B	
C	
D	
E	
F	
G	
H	
I	
J	0.6